

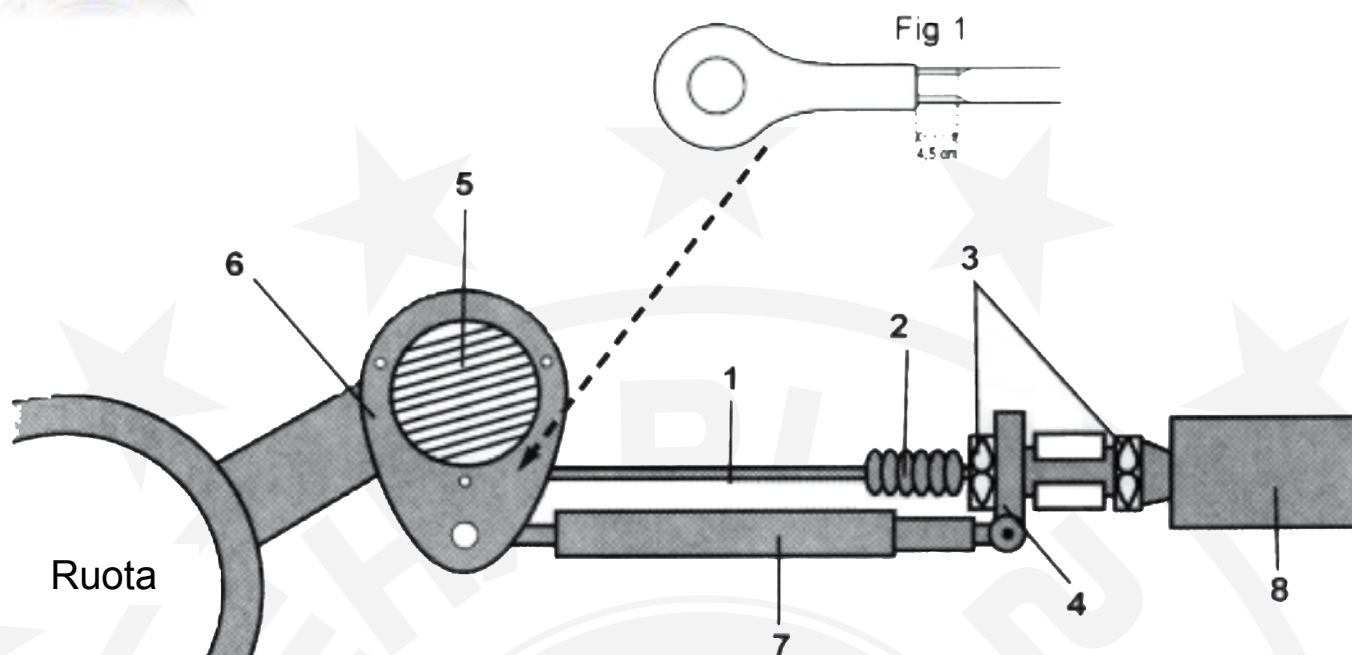

# Montaggio kit di adattamento dei Ammortizzatori Avanti



- |                               |                                     |
|-------------------------------|-------------------------------------|
| 1 - Asta cilindro sospensione | 5 - Maschera                        |
| 2 - Para polvere              | 6 - Sostegno ammortizzatore davanti |
| 3 - Dado                      | 7 - Ammortizzatore                  |
| 4 - Lamiera di fissaggio      | 8 - Cilindro sospensione            |

1/ Sollevare la macchina finchè le ruote siano libere (bloccare il veicolo con zeppe).

2/ Allentare il tirante (1) dell'occhiello del braccio di ruota.

3/ Staccare il para polvere (2) e allentare il dado (3) e togliere questi due pezzi scivolandole lungo del tirante.

4/ Passare la piccola lamiera di fissaggio (4) attraverso il tirante e la grande parte filettata. Metterla correttamente (cioè l'asta sotto e verso l'esteriore). Rimettere il dado (3) e il para polvere (2).

5/ Rimettere il tirante pure lasciando un spazio di 4,5cm (vedere lo schema 1).

6/ Togliere il coperchio del braccio (5) svitando i 3 bulloni con una chiave di 11. Togliere l'ammortizzatore a frizione con un cacciavite. Conservare il coperchio.

7/ Mettere l'ammortizzatore in posto sulla lamiera di fissaggio n°6 con il dado e la rondella senza bloccare il tutto.

8/ Mettere l'ammortizzatore sulla piccola lamiera n°4 con il dado e la rondella senza bloccare il tutto.

9/ Fissare la lamiera n°6 sopra il coperchio dell'ammortizzatore a frizione recuperato al momento della sesta tappa, con le 3 vite di 11.

10/ Mettere il veicolo al suolo. Stringere i 2 dadi dei ammortizzatori.